

D 600 AP_ 6000 Kg
D 600 APG_ 6000 Kg
D 1000 AP_ 10000 Kg
D 1000 APG_ 10000 Kg



www.ausa.com

DIMENSIONS mm	D 600 AP/Plus	D 600 APG/Plus	D 1000 AP	D 1000 APG
A	2295	2140	2455	2475
B	1920	2080	2360	2340
C	2170	2170	2425	2425
E	1635	1680	1660	1715
F	3130	3130	3500	3515
G	430	430	410	410
I	2450	2450	2450	2450
J	1185	1185	1250	1250
K	4525	4640	4565	4775
L	2640	3575	2675	3780
M	650	390	720	455
N	410	1180	455	1315
Q	4580	4695	4790	5015
R	2145	2145	2515	2515
T	2965 (2850*)	2965 (2850*)	3330 (3205*)	3330 (3205*)
U	-	50	-	84

(*) Cabine fermée

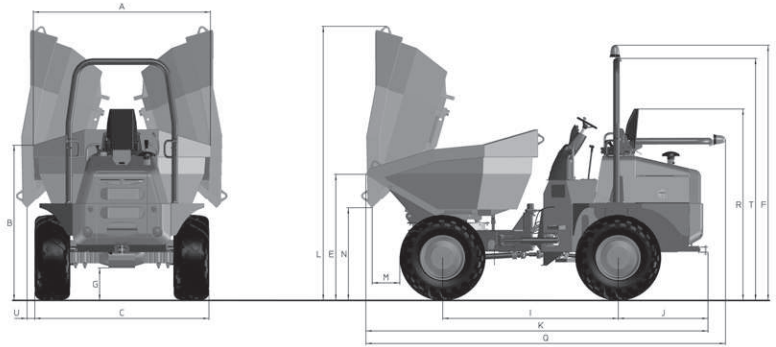

CARACTERISTIQUES TECHNIQUES

	D 600 AP	D 600 AP Plus	D 600 APG	D 600 APG Plus	D 1000 AP/Plus*	D 1000 APG/Plus*
Capacité de charge (Kg)	6000				10000	
Système de déchargement	Hydraulique frontal		Hydraulique à 180°		Hydraulique frontal	Hydraulique à 180°
Châssis	Articulé et oscillant					
Capacité de la benne (l)	Eau	1950	1565	2440	1950	
	A ras bord	2650	2360	3750	3140	
	En dôme	3290	3130	5225	4790	
Moteur Stage III B / Tier 4 Int.	Diesel	KUBOTA V-3800-CR-TE4 avec DPF y DOC		KUBOTA V-3800-CR-TE4 avec DPF y DOC		KUBOTA V3800-CR-TIE4 avec DPF y DOC
	Puissance (KW/CV)	85 / 114		85 / 114		85 / 114
	Nombre de cylindres	4		4		4
	Refroidissement	Eau		Eau		Eau
Moteur Stage III B	Diesel	DEUTZ TD3.6 avec DOC		DEUTZ TD3.6 avec DOC		DEUTZ TCD3.6 L4 avec DOC
	Puissance (KW/CV)	55,4 / 74		55,4 / 74		70 / 95
	Nombre de cylindres	4		4		4
	Refroidissement	Eau		Eau		Eau
Moteur Non-EU EMISSION Stage IIIA / Tier 3	Diesel	KUBOTA V3600T		KUBOTA V3600T		KUBOTA V3800T
	Puissance (KW/CV)	63 / 86		63 / 86		74 / 99
	Nombre de cylindres	4		4		4
	Refroidissement	Eau		Eau		Eau
Traction	4 x 4 permanente					
Transmission	Convertisseur de couple avec boîte à vitesses synchronisée. 4 vitesses à l'avant et 4 vitesses à l'arrière avec inverseur électro-hydraulique. Ponts avec réducteurs hépicycloïdaux à la sortie du différentiel. Différentiel autobloquant dans tous les deux essieux. (Seulement modèle Plus)					
Démarrage	Electrique					
Vitesse maximale (Km/h)	34				38 / 32 avec moteur DEUTZ	
Poids à vide (Kg)	4200		4380		4760	4990
Déclivité maximale (à pleine charge)	60 %					
Circuit hydraulique	Pompe à engrenage de 25 cc. Pression de travail 180 bar.					
Pneus	405/70-20" (14 PR)				500/60-22,5" (16PR")	
Rayon de braquage extérieur (mm)	5700					
Direction	Hydraulique. Pression de travail 115 bar					
Capacité du réservoir (l)	Carburant	65				
	Hydraulique	65				
Frein de service	Étanches à disques multiples en bain d'huile. Actionnement hydraulique					
Frein de stationnement	Étanches à disques multiples en bain d'huile. Actionnement mécanique					
EQUIPEMENT DE SERIE	Arceau protecteur (ROPS) pliage et assistés par vérins à gaz.					
	Siege à suspension et réglage d'hauteur et distance et avec ceinture de sécurité enroulable.					
	Protection antivandalisme.					
	Avertisseur sonore de marche arrière.					
	Girophare repliable.					
EQUIPEMENT OPTIONNEL	Cabine fermée ROPS/FOPS full-equip avec chauffage, insonorisation renforcée et rétroviseurs panoramiques					
	Toit protecteur ROPS/FOPS pliage et assistés par vérins à gaz.					
	Eclairage homologué.					
	Arrêt d'urgence situé sur le tableau de bord de contrôle.					
	Système de visibilité totale grâce à des caméras avant et arrière et écran 7" couleur TFT étanche pour une visibilité totale et vision nocturne infrarouge jusqu'à 10 m avec détecteurs d'obstacles.					
	Siège gran confort avec regulation totale					
	Vaise hermétique manuels operation et entretien.					
	Crochet remorque (Rockinger)					
	Prise électrique pour remorque - Obligatoire éclairage homologué					
	Auto-collants réflecteurs de sécurité posterieurs carrosserie.					
	Garde-boue avant.					

AUSA se réserve le droit de modifier tous caractéristiques sans avis préalable.